

1.7 Genehmigung

Die Informationen oder Anweisungen in diesem Dokument beziehen sich auf Änderungsmitteilung Nr. MÄM 36-201, welche auf Grundlage des JAA Design Organization Approval No. MOT JA-01 genehmigt wurde.

Die technischen Informationen in diesem Dokument sind auf Grundlage des JAA Design Organization Approval No. MOT JA-01 genehmigt worden.

1.8 Maßnahmen

1. Überprüfen des Haubenverriegelungsmechanismus auf beiden Seiten.
 - (a) Abdeckung links und rechts entfernen (je 3 Kreuzschlitzschrauben).
 - (b) Verriegelungsmechanismus links und rechts auf Korrosion und mangelhafte Schmierung kontrollieren. Siehe auch Technische Information Nr. SI36-004.
 - (c) Einrastmechanismus links und rechts überprüfen (siehe Abb. 1).
 - Blattfeder und Nut auf Verschleiß kontrollieren.
 - Durch visuelle Überprüfung sicherstellen, daß die Feder in Stellung "verriegelt" (roter Hebel ganz vorne) vollständig in die Nut einrastet. Das Einrasten muß bei geöffneter Haube spürbar sein.
 - (d) Sicherungsdraht für Haubennotabwurfmechanismus auf Beschädigungen kontrollieren.
 - (e) Sicherstellen, daß die 4 Verriegelungsbolzen nicht geschmiert sind.
 - (f) Sicherstellen, daß alle 4 Verriegelungsbolzen um 2,5 bis 3,5 mm aus der Haubenrahmenkontur ragen, wenn die Hebel in Stellung "entriegelt" einrasten (siehe Abb. 2).

1.7 Approval

The information or instructions contained in this document relate to Design Change Advisory no. MÄM 36-201 which has been approved under the authority of JAA Design Organization Approval No. MOT JA-01.

The technical information contained in this document has been approved under the authority of JAA Design Organization Approval No. MOT JA-01.

1.8 Measures

1. Inspection of canopy locking mechanism on both sides.
 - (a) Remove LH and RH cover (3 Phillips screws each).
 - (b) Check LH and RH locking mechanism for corrosion and insufficient lubrication. Also refer to Service Information No. SI36-004.
 - (c) Inspect LH and RH snap-in mechanism (see Fig. 1).
 - Check leaf spring and groove for wear.
 - Ensure by visual inspection that the spring engages in the groove completely when the red lever is in the "locked" (full forward) position. Snap-in must be noticeable when the canopy is open.
 - (d) Check lock wire for canopy jettison mechanism for damage.
 - (e) Ensure that the 4 locking bolts are not lubricated.
 - (f) Ensure that all 4 locking bolts protrude from the canopy frame contour by 2.5 to 3.5 mm (0.10 to 0.14 in) when the levers catch in the "unlocked" position (see Fig. 2).

Falls nötig, Position der Bolzen einstellen (an jenen Verbindungsstangen, die an den roten Verriegelungshebeln angeschlossen sind). Die Gewinde an beiden Enden jeder Verbindungsstange müssen mindestens 5 mm tief in die Gegenstücke eingeschraubt sein. Falls dies nicht möglich ist, so sind längere Verbindungsstangen einzubauen (vorne: Teilnr. 123661, hinten: Teilnr. 128481).

(g) Am rumpfseitigen Haubenrahmen: Buchsen für alle 4 Verriegelungsbolzen auf übermäßige Abnutzung am Rand kontrollieren (max. 2 mm, siehe Abb. 3). Falls nötig, Buchsen austauschen.

(h) Sicherstellen, daß sich die Verriegelungshebel links und rechts bei geschlossener Haube ganz nach vorne umlegen lassen (d.h. genauso weit wie bei offener Haube). Einrasten der Feder visuell überprüfen (s. Abb. 1).

(i) Abdeckung montieren.

2. Folgendes Hinweisschild (Farbe: rot) ist beim Zündschloß anzubringen:

**CHECK vor dem Start:
HAUBE BEIDSEITIG VERRIEGELT**

Siehe Zeichnung Nr. DV2-1100-01-04.
Siehe Hinweis Nr. 3.

1.9 Wiederkehrende Maßnahmen

Maßnahme 1 ist bei jeder 100-Stunden-Kontrolle durchzuführen.

1.10 Masse und Schwerpunktlage

Nicht betroffen.

II. PLANUNGSANGABEN

2.1 Material und Verfügbarkeit

Ersatzteile und das Hinweisschild können von Diamond Aircraft Industries GmbH oder vom zuständigen Generalvertreter oder Servicestützpunkt bezogen werden.

If necessary, adjust position of the bolts (at those connection rods which are connected to the red locking levers). The threads on both ends of each connection rod must be screwed into the mating parts at least 5 mm (0.2 in) deep. If this is not possible, then longer connection rods must be installed (front: part no. 123661, rear: part no. 128481).

(g) On the canopy frame in the fuselage: check bushes for all 4 locking bolts for excessive wear on the edge (max. 2 mm / 0.08 in, see Fig. 3). If necessary, replace bushes.

(h) Ensure that the LH and RH locking levers can be moved fully forward with the canopy closed (i.e., as far forward as with the canopy open). Verify proper engagement of the spring by visual inspection (see Fig. 1).

(i) Install cover.

2. The following placard (color: red) must be attached next to the ignition switch:

**CHECK before take-off:
CANOPY LOCKED ON BOTH SIDES**

See Drawing No. DV2-1100-02-04.
See Remark No. 3.

1.9 Recurring actions

Measure 1 must be carried out at each 100 hour inspection.

1.10 Mass (Weight) and CG

Not affected.

II. PLANNING INFORMATION

2.1 Material and availability

Spare parts and the placard can be obtained from Diamond Aircraft Industries GmbH or from your local General Distributor or Diamond Service Center.

2.2 Spezialwerkzeuge

Nicht erforderlich.

2.3 Arbeitsaufwand

Maßnahme 1: 2 Stunden
Maßnahme 2: 15 Minuten

2.4 Referenzunterlagen

- Wartungshandbuch H-36 Dimona.
- Wartungshandbuch HK 36 Super Dimona.
- Wartungshandbuch HK 36 R Super Dimona, TS, TC, TTS, TTC, TTC-ECO, Dok. Nr. 3.02.04.

2.5 Rückvergütung

Nicht anwendbar.

III. HINWEISE

1. Maßnahme 1 ist vom Hersteller, einem Betrieb mit entsprechender luftfahrtbehördlicher Berechtigung oder einer Person mit entsprechender luftfahrtbehördlicher Berechtigung durchzuführen.
2. Maßnahme 2 ist von einer sachkundigen Person durchzuführen.
3. Falls nationale Vorschriften ein Hinweisschild in anderer Sprache erfordern, ist ein Hinweisschild mit entsprechend übersetztem Text anzubringen.

Das Hinweisschild muß deutlich lesbar sein.

Das Hinweisschild darf nicht leicht entfernbar oder veränderbar sein und darf nicht schwer erkennbar werden.
4. Die Durchführung der Maßnahmen ist im Bordbuch zu bestätigen.

2.2 Special tools

Not required.

2.3 Labor consumption

Measure 1: 2 hours
Measure 2: 15 minutes

2.4 Reference documents

- Instructions for Continued Airworthiness, H-36 Dimona.
- Maintenance Manual HK 36 Super Dimona.
- Airplane Maintenance Manual HK 36 R Super Dimona, TS, TC, TTS, TTC, TTC-ECO, Doc. No. 3.02.21.

2.5 Credit

Not applicable.

III. REMARKS

1. Measure 1 must be carried out by the manufacturer, a certified aircraft service station or a certified aircraft maintenance mechanic.
2. Measure 2 must be carried out by a competent person.
3. If national regulations require a placard in a different language, then a placard must be attached which shows the accordingly translated text.

The placard must be clearly readable.

The placard must not be easily erased, disfigured or obscured.
4. Accomplishment of the measures must be confirmed in the log book.



Abbildung 1: Korrektes Einrasten der Blattfeder in der Nut
Figure 1: Proper Engagement of Leaf Spring in Groove

ROTER HEBEL IN STELLUNG "ENTRIEGELT"
RED LEVER IN "UNLOCKED" POSITION

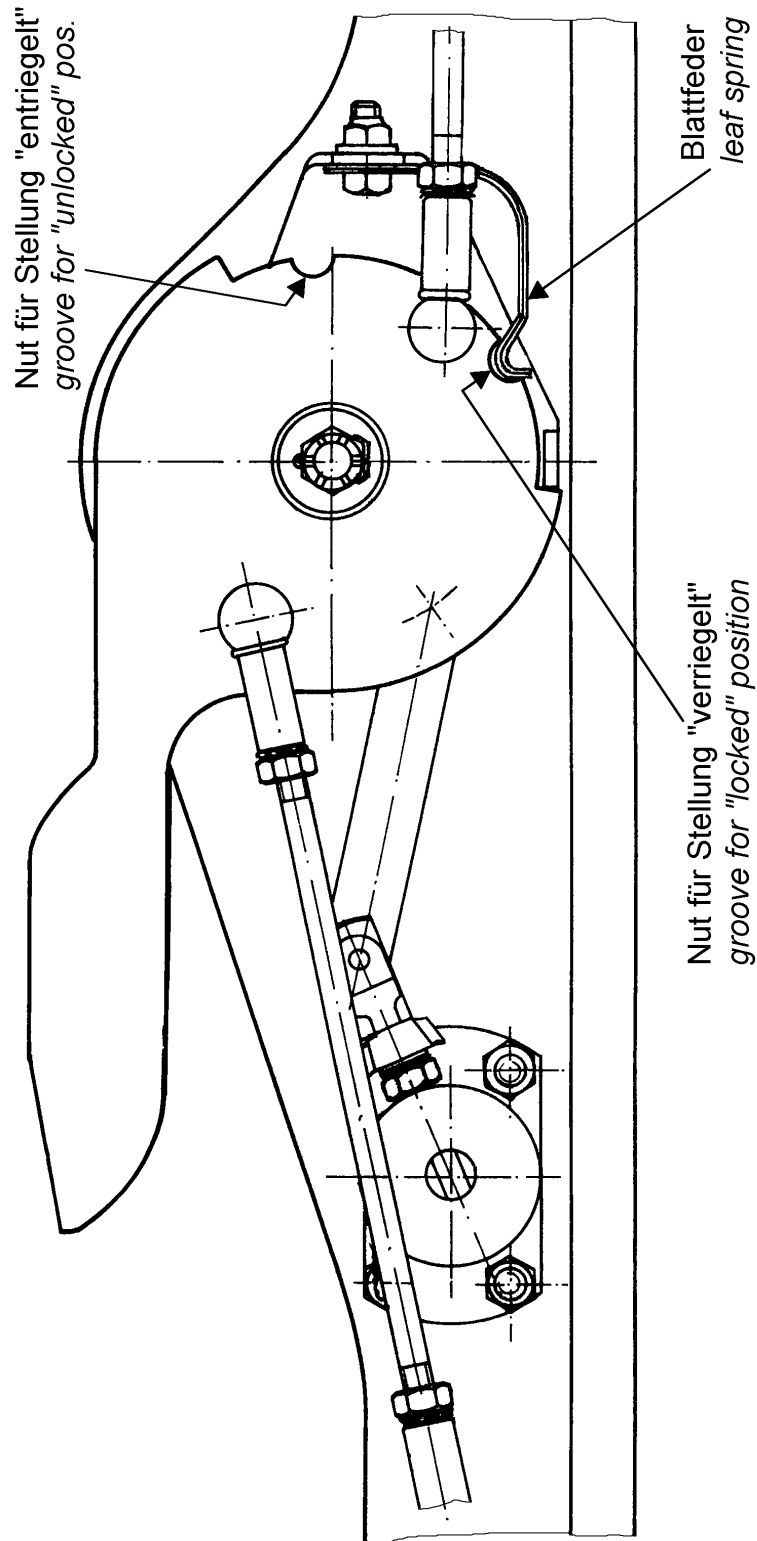

Abbildung 2: Einstellung der Verriegelungsbolzen

Figure 2: Adjustment of Locking Bolts

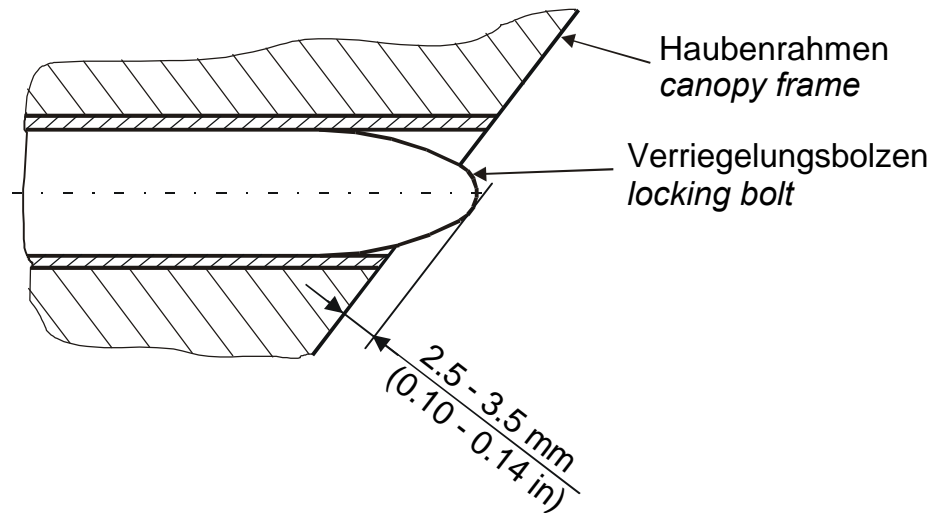
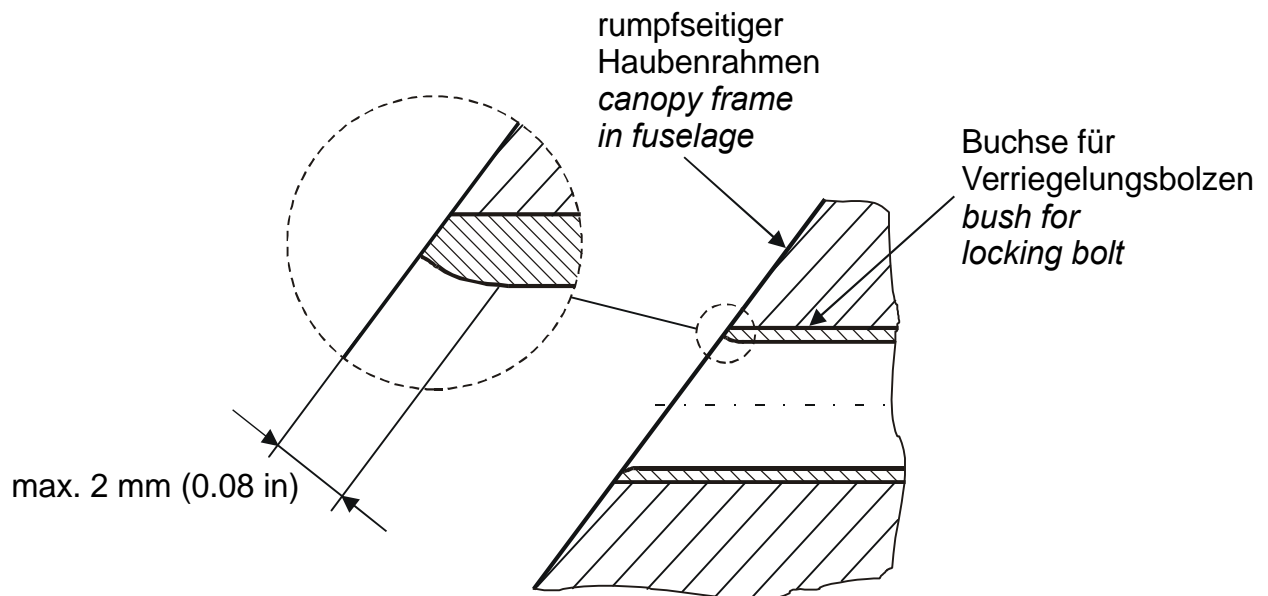

Abbildung 3: Maximale Abnutzung der Buchsen im rumpfseitigen Haubenrahmen

Figure 3: Maximum Wear of the Bushes in the Canopy Frame in the Fuselage